

Dafne

Sistema84

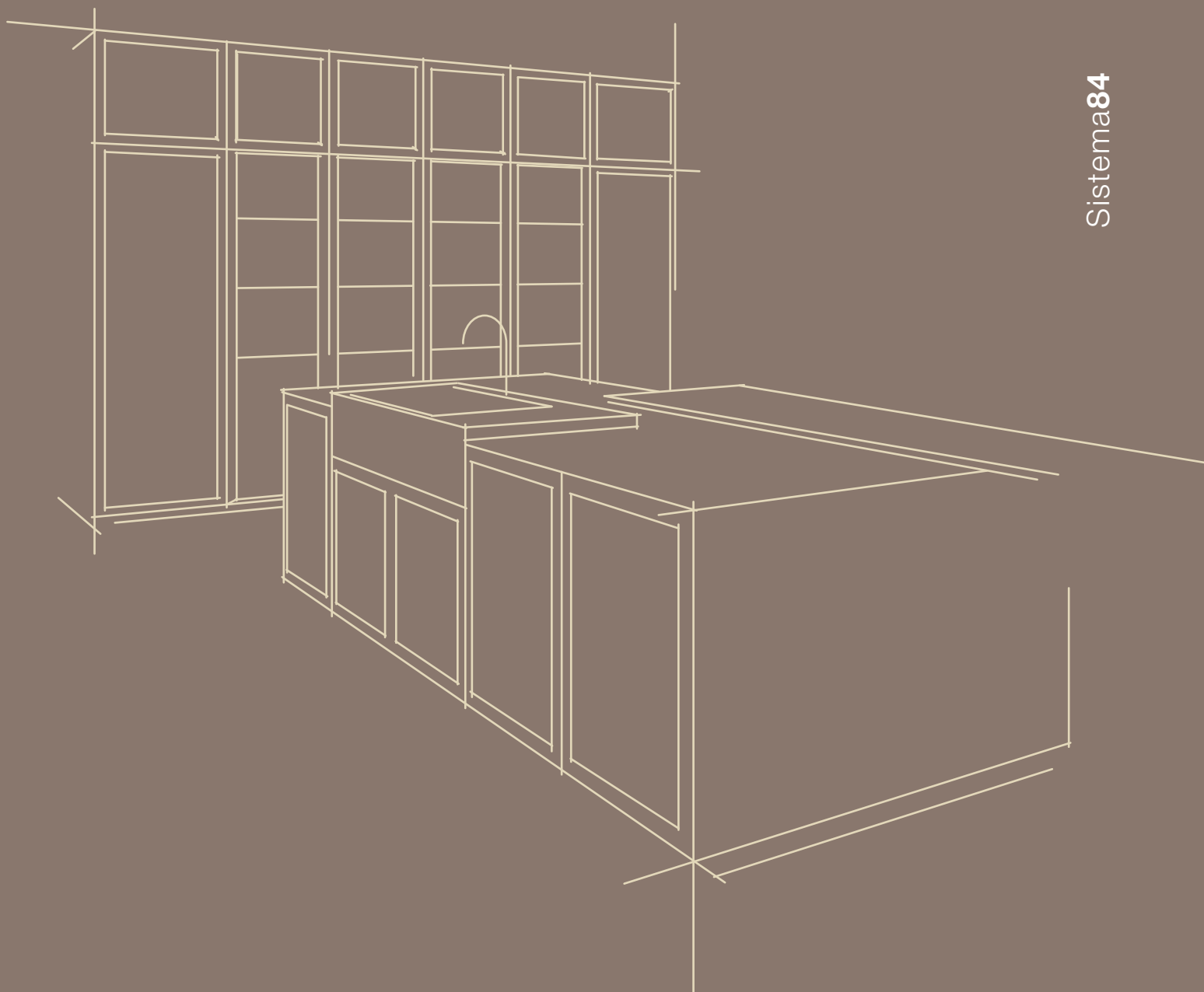



elegance & technology

Dafne

NEOCLASSIC
FEELINGS







**SCHIENALI
VETRINA
IN NEOLITH®**

Parete con doppia soluzione di ante laccate e vetrine fumè con telaio alluminio, con schienali a vista in Neolith®. Una costruzione scenografica che impreziosisce e sottolinea i volumi dei perni in acciaio per il sostegno delle bottiglie.

Wall unit with double solution of lacquered doors and smoked display cabinets with aluminium frame, with visible back panels made of Neolith®. A scenographic structure that embellishes and emphasises the volumes.

Composition avec double solution de portes laquées et vitrines en verre fumé avec cadre en aluminium et panneaux arrière visibles en Neolith®. Une construction scénographique qui enrichit et souligne les volumes.





**ELEGANZA
LINEARITÀ
LEGGEREZZA**

**LAVELLO MONOLITICO
INTEGRATO AL PIANO
IN PIETRA TECNOLOGICA**

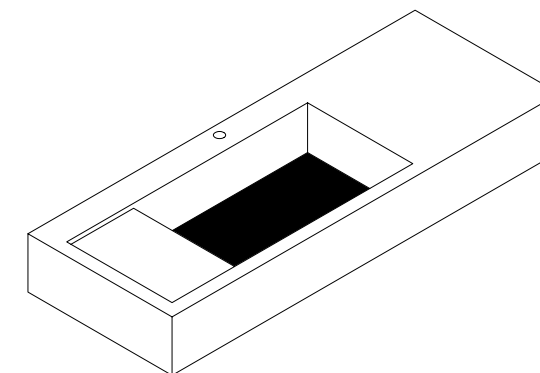

14 | 15

La neoclassica anta Dafne a telaio, presenta una laccatura perfetta ed omogenea. Viene impreziosita dall'esclusiva maniglia godronata 3D che conferisce carattere alle linee pulite della cucina.

The neoclassical framed Dafne door has a perfect, smooth lacquer finish. It is enhanced by the exclusive 3D knurled handle that lends character to the kitchen clean lines.

La porte Dafne néoclassique avec cadre présente une finition laquée parfaite et homogène. Elle est enrichie par la poignée moletée 3D exclusive qui donne du caractère aux lignes épurées de la cuisine.



I maxi pensili tutta altezza enfatizzano lo spazio, sfruttando le capienze. Le colonne vetrina creano una scenografia luminosa in cui si inserisce l'isola centrale con il piano snack bordo a filo 45°. La boiserie con ripiani in vetro a scomparsa completano l'arredamento dei perni in acciaio per il sostegno delle bottiglie.

The full-height maxi wall units emphasise the space, making the most of the storage space. The tall display cabinets create a luminous backdrop for the central island with its 45° flush-mounted snack top. The boiserie with retractable glass shelves and an open wine cabinet complete the furnishings.

I maxi pensili tutta altezza enfatizzano lo spazio, sfruttando le capienze. Le colonne vetrina creano una scenografia luminosa in cui si inserisce l'isola centrale con il piano snack bordo a filo 45°. La boiserie con ripiani in vetro a scomparsa completano l'arredamento dei perni in acciaio per il sostegno delle bottiglie.



**LUCI PERIMETRALI
RETROTOP
E BOISERIE**

20 | 21



Il piano e il retrotop sono realizzati nello stesso materiale Neolith® spessore 1.2cm. Innovativa la soluzione del pannello distanziato dal muro in cui vengono posizionate le luci perimetrali a scomparsa.

The top and backtop are made of the same 1.2cm thick Neolith® material. The innovative solution consists of a panel spaced away from the wall where the concealed perimeter lights are inserted.

Il piano e il retrotop sono realizzati nello stesso materiale Neolith® spessore 1.2cm. Innovativa la soluzione del pannello distanziato dai muri in cui vengono posizionate le luci perimetrali a scomparsa.





Lo spazio living è costituito da una boiserie multimaterica, con ripiani in vetro, pensile con anta maggiorata e mobili sospesi con maxi cestoni. L'illuminazione è integrata nel fianco e completamente nascosta

The living area consists of a multi-material boiserie, with glass shelves, wall units with oversized doors and wall-hung furniture with maxi pan drawers. The lighting is integrated in the side and completely concealed.

Lo spazio living è costituito da una boiserie multimaterica, con ripiani in vetro, pensile con anta maggiorata e mobili sospesi con maxi cestoni. L'illuminazione è integrata nel fianco e completamente nascosta



